

TUBERIA DREN GRAN DIAMETRO EN BARRAS

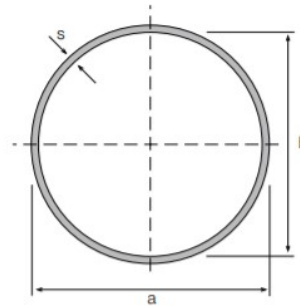

CARACTERÍSTICAS:

Producto: Tubería fabricada en PE

Norma: UNE 53994

Rigidez anular SN: 4kN/m² o 8kN/m² (Fabricación especial)

Color: Negro

Formato: Barras de 6,00 mts

Material: Polietileno (PE) Doble capa

Ranurado hasta la zona próxima a los riñones del tubo.

Aplicaciones - utilizadas en el drenaje y conducción de aguas superficiales y subterráneas por gravedad, para obras de edificación e ingeniería civil

D.exteriores (Mm)	D. interior (Mm)	Sección drenaje (cm ² /m)	Canales por mt
110	94	90	184
160	135	105,30	366
200	170	96,60	276
250	210	92,8	124
315	267	120,10	92
400	340	128,10	84
500	425	129	68